

# Bedienungsanleitung



**Kabelloses Monitor-Kopfhörersystem**

# HDJ-F10 HP-TX01

---

[alphatheta.com/support/Germany/](http://alphatheta.com/support/Germany/)

Häufig gestellte Fragen und andere Supportinformationen zu diesem Produkt finden Sie auf der oben angeführten Website.

---

---

# Einführung

---

---

## Zum Lesen dieser Anleitung

- Vielen Dank, dass Sie sich für dieses AlphaTheta Produkt entschieden haben. Lesen Sie unbedingt dieses Handbuch, die „Kurzanleitung“ und die „Hinweise für den Gebrauch“, die ebenfalls diesem Produkt beiliegen. Diese Dokumente enthalten wichtige Informationen, die Sie vor der Verwendung des Produkts verstehen sollten.
- Die technischen Daten und das Design dieses Produkts können ohne vorherige Ankündigung geändert werden.

---

---

## Lieferumfang

### **HDJ-F10** Professioneller kabelloser DJ-Kopfhörer

- Kopfhörer × 1
- 1,2 m Spiralkabel (ausgezogen ca. 3,0 m) × 1
- ø6,3 mm Stereosteckeradapter (mit Gewinde) × 1
- USB-Ladekabel (USB Type-C auf USB Type-C) 0,5 m × 1
- Paar Ersatz-Ohrpolster × 1
- Tragetasche × 1
- Kurzanleitung × 1
- Hinweise für den Gebrauch × 1
- Garantie für die Verwendung in Japan (in den Hinweisen für den Gebrauch)  
Garantiezertifikate für Europa und Nordamerika sind im Lieferumfang enthalten.

### **HP-TX01** Sender für professionellen kabellosen DJ-Kopfhörer

- Sender × 1
- 1,6 m gerades Kabel × 1
- USB-Ladekabel (USB Type-C auf USB Type-C) 0,5 m × 1
- Kurzanleitung × 1
- Hinweise für den Gebrauch × 1
- Garantie für die Verwendung in Japan (in den Hinweisen für den Gebrauch)  
Garantiezertifikate für Europa und Nordamerika sind im Lieferumfang enthalten.

## **HDJ-F10-TX** Professioneller kabelloser DJ-Kopfhörer mit Sender

- Kopfhörer × 1
- Sender × 1
- 1,6 m gerades Kabel × 1
- ø6,3 mm Stereosteckeradapter (mit Gewinde) × 1
- USB-Ladekabel (USB Type-C auf USB Type-C) 0,5 m × 2
- Paar Ersatz-Ohrpolster × 1
- Tragetasche × 1
- Kurzanleitung × 1
- Hinweise für den Gebrauch × 1
- Garantie für die Verwendung in Japan (in den Hinweisen für den Gebrauch)  
Garantiezerifikate für Europa und Nordamerika sind im Lieferumfang enthalten.

---

---

# Betriebsarten

---

---

## Bezeichnungen der Teile

### Kopfhörer

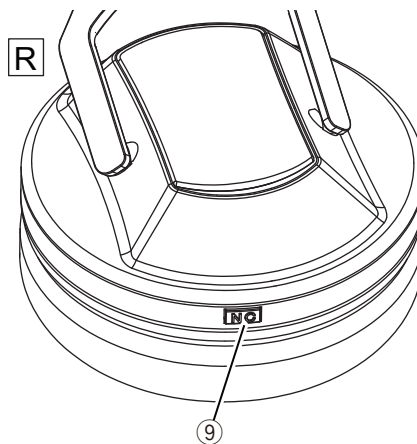
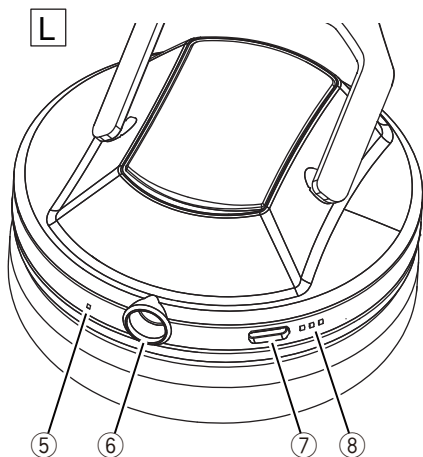
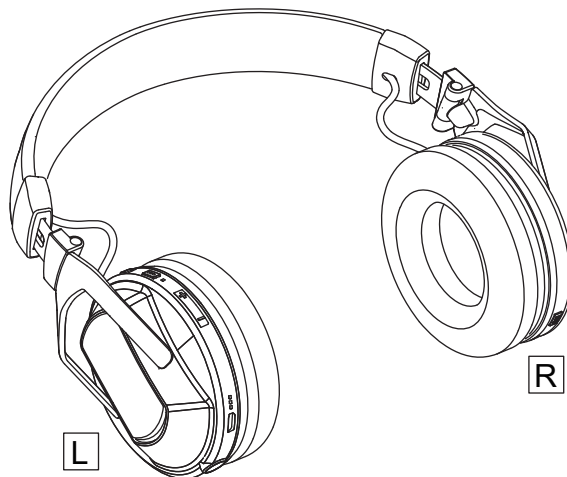
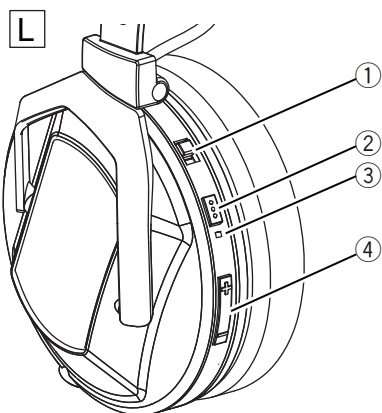

① **Schalter für Verbindungsmodus**

Schaltet zwischen den drahtlosen Verbindungsmodi um.

## ② Multifunktionstaste

Verwenden Sie diese für die folgenden Vorgänge.

- Stromversorgung ON/OFF
- Kopplung mit drahtlosen Geräten
- Wiedergabe/Pause/Sprung zum nächsten Titel/Zurück zum Anfang des aktuellen Titels
- Anrufen

## ③ Verbindungsanzeige-LED

Blinkt in bestimmten Sequenzen und Farben, um den Status der drahtlosen Verbindung des Kopfhörers anzuzeigen.

## ④ Lautstärketasten

## ⑤ Mikrofon

## ⑥ Eingangsbuchse

Schließen Sie das mitgelieferte gerade Kabel an.

## ⑦ Ladebuchse

Schließen Sie zum Aufladen das mitgelieferte USB-Ladekabel (USB Type-C) an.

## ⑧ Batteriestandsanzeige-LED

Der Leuchtstatus der LED zeigt an, ob die Stromversorgung des Geräts ON/OFF ist und wie hoch der verbleibende Batteriestand ist.

## ⑨ Taste für die Geräuschunterdrückung

Schaltet die Geräuschunterdrückungsfunktion ein und aus.

## Sender

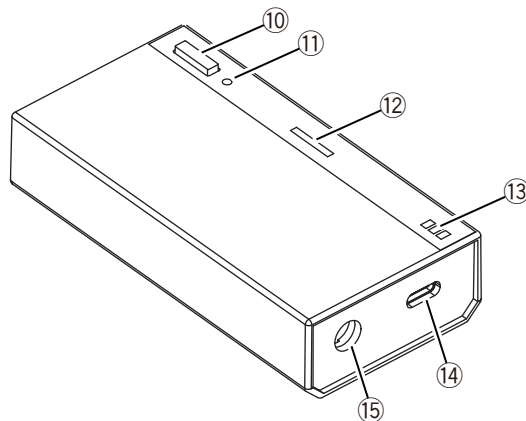

⑩ **[STANDBY/-PAIRING]-Taste**

Verwenden Sie diese Taste, um den Sender ein- und auszuschalten und mit dem Kopfhörer zu koppeln.

⑪ **Verbindungsanzeige-LED**

Blinkt in bestimmten Sequenzen, um den Status der SonicLink-Verbindung mit den Kopfhörern anzuzeigen.

⑫ **Eingangsanzeige-LED**

Blinkt in bestimmten Sequenzen und Farben, um den Status des Eingangssignals anzuzeigen.

⑬ **Batteriestandsanzeige-LED**

Der Leuchtstatus der LED zeigt an, wie hoch der verbleibende Batteriestand ist.

⑭ **Ladebuchse**

Schließen Sie zum Aufladen das mitgelieferte USB-Ladekabel (USB Type-C) an.

⑮ **Eingangsbuchse**

Schließen Sie das mitgelieferte gerade Kabel an.

# Laden des Kopfhörers und des Senders

Laden Sie den Kopfhörer und den Sender vor der ersten Benutzung vollständig auf.

## 1 Schließen Sie den Kopfhörer oder den Sender über das mitgelieferte USB-Ladekabel an ein USB-Netzteil (separat erhältlich) an.

- Die Batteriestandsanzeige-LED leuchtet (weiß).
- Die Batteriestandsanzeige-LED leuchtet während des Ladevorgangs (weiß) und erlischt, wenn der Ladevorgang abgeschlossen ist.
- Verwenden Sie ein 5 V-USB-Netzteil mit einer Ausgangsstromstärke von mindestens 1,5 A.
- Das vollständige Aufladen aus dem komplett entladenen Zustand dauert ungefähr 2,5 Stunden (Kopfhörer) bzw. 4 Stunden (Sender).

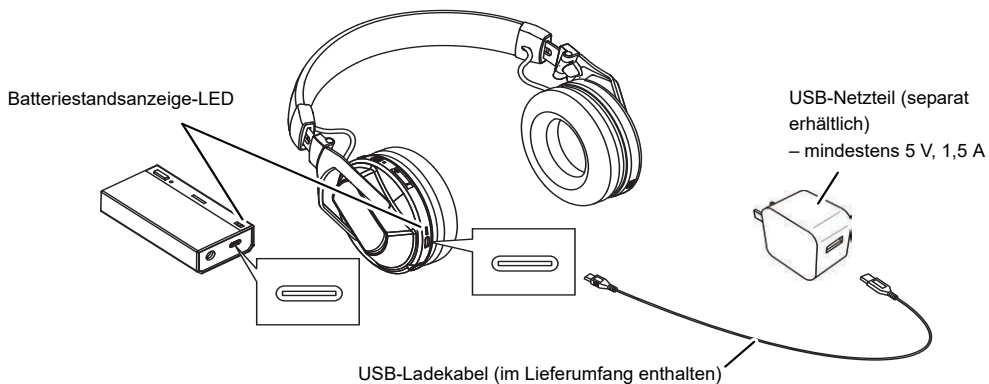

### Hinweise

- **Bluetooth**<sup>®</sup> und SonicLink können während des Ladevorgangs nicht verwendet werden.
- Der empfohlene Ladetemperaturbereich beträgt 10 °C bis 35 °C.
- Der Kopfhörer kann während des Ladevorgangs nicht eingeschaltet werden.
- Wenn Sie mit dem Aufladen beginnen, während das Gerät eingeschaltet ist, schaltet sich der Kopfhörer automatisch aus.
- Wenn der Sender während des Ladevorgangs in Betrieb ist, kann der Ladevorgang länger dauern.
- Wenn der Sender während des Ladevorgangs in Betrieb ist, können je nach angeschlossenem Netzteil unerwünschte Geräusche im Kopfhörer erzeugt werden.
- Verwenden Sie ausschließlich das mitgelieferte USB-Ladekabel.

## Vorsichtsmaßnahmen bezüglich des USB-Ladekabels

- Verwenden Sie keine Stecker, bei denen der Klemmenbereich verdreht ist.
- Überprüfen Sie beim Anschließen des Steckers die Anschlussrichtung und stecken Sie ihn gerade ein.
- Achten Sie darauf, dass keine Flüssigkeiten (z. B. Schweiß oder Wasser) oder Fremdkörper (Staub oder kleine Fremdkörper, Metall usw.) am Steckerteil anhaften.

---

---

## Ein-/Ausschalten des Kopfhörers

---

---

### Einschalten

- 1 **Halten Sie die Multifunktionstaste ungefähr 2 Sekunden lang gedrückt.**

Halten Sie die Taste gedrückt, um den Kopplungsmodus aufzurufen.

---

### Ausschalten

- 1 **Halten Sie im eingeschalteten Zustand die Multifunktionstaste ungefähr 3 Sekunden lang gedrückt.**

- Wenn der Kopfhörer ausgeschaltet wird, während er über SonicLink mit dem Sender verbunden ist, oder wenn der Verbindungsmodus auf Bluetooth umgeschaltet wird, wird der Sender ebenfalls ausgeschaltet.

---

---

## Ein-/Ausschalten des Senders

---

---

### Einschalten

- 1 **Halten Sie die Kopplungstaste etwa 2 Sekunden lang gedrückt.**



Halten Sie die Taste gedrückt, um den Kopplungsmodus aufzurufen.

---

## Ausschalten

- 1 Halten Sie im eingeschalteten Zustand die Kopplungstaste ungefähr 3 Sekunden lang gedrückt.

---

---

## Verbindung über SonicLink

---

### Herstellen einer Verbindung mit dem Sender

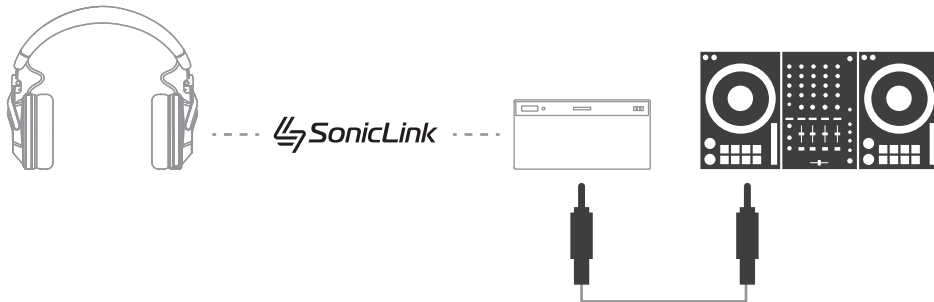

- 1 Verbinden Sie den Sender über das mitgelieferte gerade Kabel (Seite 17) mit der Kopfhörerbuchse eines DJ-Geräts (z. B. DJ-Mixer oder DJ-Controller).
- 2 Der Kopfhörer muss sich in einem Bereich von etwa 1 m um den Sender befinden.

### 3 Halten Sie im ausgeschalteten Zustand die Kopplungstaste am Sender gedrückt, bis die Verbindungsanzeige-LED (weiß) blinkt.

Koppeln eines Geräts: Ca. 5 Sekunden

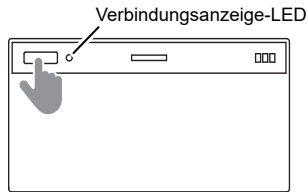

- Wenn der Sender in den Kopplungsmodus wechselt, blinkt die Verbindungsanzeige-LED (weiß).

### 4 Schieben Sie den Schalter für den Verbindungsmodus am Kopfhörer nach oben, um in den SonicLink-Modus zu wechseln.

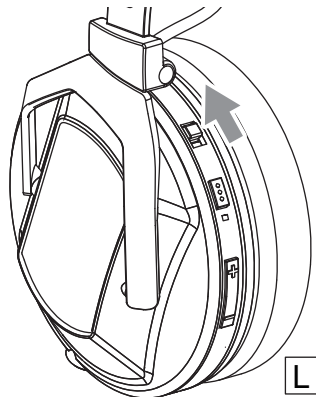

## 5 Halten Sie im ausgeschalteten Zustand die Multifunktions-taste am Kopfhörer gedrückt, bis die Verbindungsanzeige-LED (weiß) blinkt.

Koppeln eines Geräts: Ca. 5 Sekunden

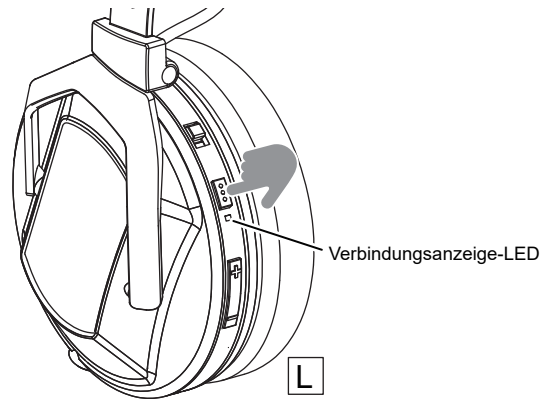

- Wenn der Kopfhörer in den Kopplungsmodus wechselt, blinkt die Verbindungsanzeige-LED (weiß).
- Kontrollieren Sie, dass der Kopfhörer ausgeschaltet ist, bevor Sie den oben beschriebenen Vorgang ausführen.

## 6 Überprüfen Sie die Verbindung mit dem Sender am Kopfhörer.

- Die Verbindungsanzeige-LED blinkt (weiß), bis die Verbindung mit dem Sender hergestellt ist.
- Wenn die Verbindungsanzeige-LED (weiß) leuchtet, ist die Kopplung abgeschlossen.

---

## Verbindung mit einem DJ-Gerät mit SonicLink



Beachten Sie zum Herstellen einer Verbindung die Bedienungsanleitung des entsprechenden DJ-Geräts.

- 1 **Achten Sie darauf, dass sich der Kopfhörer in einem Bereich von etwa 1 m um das DJ-Gerät befindet.**
- 2 **Schalten Sie die SonicLink-Funktion am DJ-Gerät ein.**
- 3 **Halten Sie die SonicLink Kopplungstaste am DJ-Gerät gedrückt.**  
Das Gerät schaltet in den Kopplungsmodus.
- 4 **Schieben Sie den Schalter für den Verbindungsmodus am Kopfhörer nach oben, um in den SonicLink-Modus zu wechseln.**

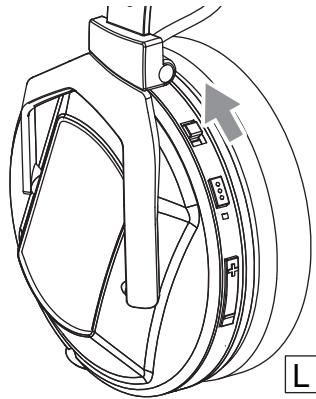

- 5 **Halten Sie im ausgeschalteten Zustand die Multifunktions-taste am Kopfhörer gedrückt, bis die Verbindungsanzeige-LED (weiß) blinkt.**

Koppeln eines Geräts: Ca. 5 Sekunden

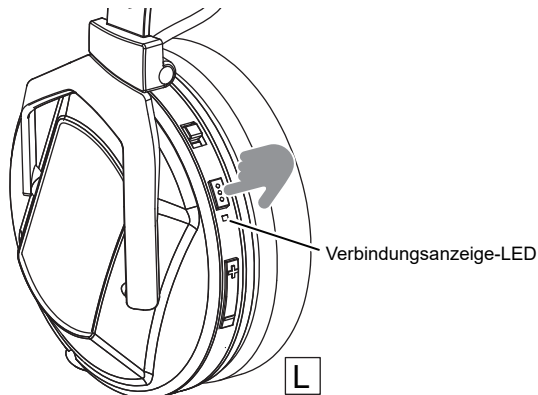

- Wenn der Kopfhörer in den Kopplungsmodus wechselt, blinkt die Verbindungsanzeige-LED (weiß).
- Kontrollieren Sie, dass der Kopfhörer ausgeschaltet ist, bevor Sie den oben beschriebenen Vorgang ausführen.

## 6 Überprüfen Sie am Kopfhörer die Verbindung zum gekoppelten DJ-Gerät.

- Die Verbindungsanzeige-LED blinkt (weiß), bis die Verbindung mit dem DJ-Gerät hergestellt ist.
- Wenn die Verbindungsanzeige-LED (weiß) leuchtet, ist die Kopplung abgeschlossen.

### Hinweise

- Wenn der Kopfhörer eingeschaltet wird oder der Schalter für den Verbindungsmodus bei eingeschaltetem Kopfhörer in den SonicLink-Modus geschaltet wird, versucht der Kopfhörer, die Verbindung mit dem Sender oder DJ-Gerät wiederherzustellen, mit dem er zuletzt verbunden war. Wenn die Verbindung mit einem Gerät nicht innerhalb von etwa 10 Sekunden hergestellt wird, schaltet der Kopfhörer automatisch in den Kopplungsmodus.
- Beim Einschalten versucht der Sender, die Verbindung mit dem Kopfhörer wiederherzustellen, mit dem er zuletzt verbunden war. Wenn die Verbindung mit einem Gerät nicht innerhalb von etwa 10 Sekunden hergestellt wird, schaltet der Sender automatisch in den Kopplungsmodus.
- Wenn die Verbindung zum Gerät nicht innerhalb von 5 Minuten hergestellt wird, schaltet sich der Kopfhörer ab. Starten Sie in einem solchen Fall den Kopplungsvorgang neu.
- Wenn der Ton ausfällt oder Rauschen auftritt, wenn Sie 2 oder mehr Kopfhörerpaare verwenden, versuchen Sie, den Abstand zwischen den Kopfhörern und dem Sender zu vergrößern.
- Die Lautstärketasten am Kopfhörer sind deaktiviert, wenn der Kopfhörer über SonicLink angeschlossen ist. Passen Sie die Lautstärke am Wiedergabegerät an.

---

## Verbindung über Bluetooth

### Vorbereitungen

- Das Bluetooth-Gerät muss sich in einem Abstand von etwa 1 m zum Kopfhörer befinden.
- Lesen Sie bei Bedarf das Benutzerhandbuch des Geräts, das Sie anschließen möchten, um Anweisungen zur Verwendung des Geräts zu erhalten.

---

### Verbindung des Kopfhörers mit einem Bluetooth-Gerät.

- 1 **Schieben Sie den Schalter für den Verbindungsmodus nach unten, um in den Bluetooth-Modus zu wechseln.**

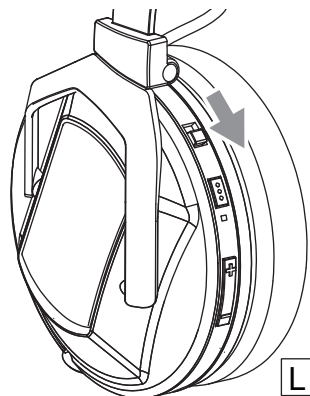

- 2 **Halten Sie im ausgeschalteten Zustand die Multifunktions-taste am Kopfhörer gedrückt, bis die Verbindungsanzeige-LED (blau) blinkt.**

Erstmaliges Koppeln eines Geräts: Ca. 2 Sekunden

Koppeln eines zweiten oder eines weiteren Geräts: Ca. 5 Sekunden

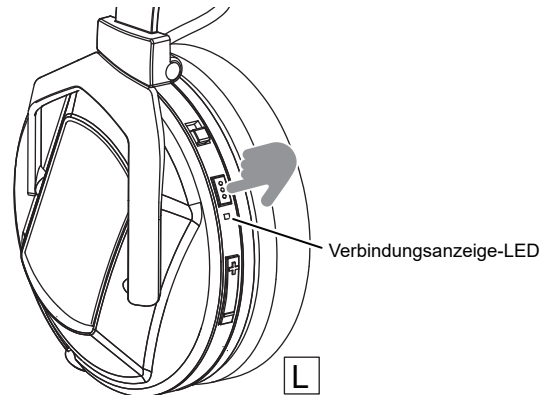

- Wenn der Kopfhörer in den Kopplungsmodus wechselt, blinkt die Verbindungsanzeige-LED (blau).
- Kontrollieren Sie, dass der Kopfhörer ausgeschaltet ist, bevor Sie den oben beschriebenen Vorgang ausführen.

**3 Schalten Sie das Bluetooth-Gerät ein, und aktivieren Sie es.**

**4 Wählen Sie auf dem Bluetooth-Gerät im Bluetooth-Menü den Gerätenamen „HDJ-F10“ aus.**

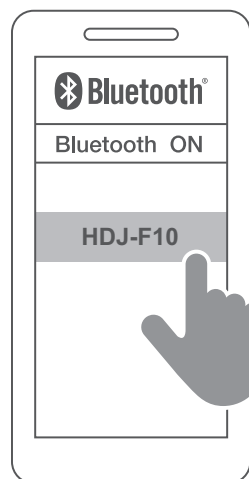

- In einigen Fällen wird die MAC-Adresse „□□□□□□“ vor der Anzeige von „HDJ-F10“ eingeblendet. („□“ ist ein für dieses Gerät eindeutiger Wert.)
- Wenn ein Hauptschlüssel eingegeben werden soll, geben Sie den Hauptschlüssel des Kopfhörers „0000“ (4 Nullen) ein.

## 5 Überprüfen Sie auf dem Kopfhörer die Verbindung zum gekoppelten Bluetooth-Gerät.

- Die Verbindungsanzeige-LED blinkt (blau), bis die Verbindung mit dem Gerät hergestellt ist.
- Wenn die Verbindungsanzeige-LED (blau) leuchtet, ist die Kopplung abgeschlossen.

### Hinweise

- Wenn der Kopfhörer eingeschaltet wird oder der Schalter für den Verbindungsmodus bei eingeschaltetem Kopfhörer in den Bluetooth-Modus geschaltet wird, versucht der Kopfhörer, die Verbindung mit dem Bluetooth-Gerät wiederherzustellen, mit dem er zuletzt verbunden war. Wenn die Verbindung mit einem Gerät nicht innerhalb von etwa 10 Sekunden hergestellt wird, schaltet der Kopfhörer automatisch in den Kopplungsmodus.
- Wenn die Verbindung zum Bluetooth-Gerät nicht innerhalb von 5 Minuten hergestellt wird, schaltet sich der Kopfhörer ab. Starten Sie in einem solchen Fall den Kopplungsvorgang neu.
- Es kann jeweils nur ein Bluetooth-Gerät mit dem Kopfhörer verbunden werden.
- Der Kopfhörer kann mit bis zu 8 Bluetooth-Geräten gekoppelt werden. Wenn die maximale Anzahl von Geräten gekoppelt ist, wird jeweils die älteste Verbindung überschrieben, wenn Sie ein neues Gerät koppeln. Sie müssen diese Geräte erneut koppeln, wenn Sie sie verwenden möchten.
- Wenn sich der Kopfhörer in der Nähe eines Bluetooth-Geräts befindet, mit dem er zuvor verbunden war, stellt er möglicherweise automatisch eine Verbindung zum Gerät her, wenn Sie ihn einschalten. Wenn Sie eine Verbindung zu einem anderen Bluetooth-Gerät herstellen wollen, schalten Sie die Bluetooth-Funktion des angeschlossenen Geräts oder des Kopfhörers aus und führen Sie den Kopplungsvorgang erneut durch.

---

---

## Musikwiedergabe

---

### Musikwiedergabe über SonicLink

Sie können diese Drahtlosfunktion mit niedriger Latenz verwenden, um Musik zu hören.



**1 Verbinden Sie den Kopfhörer mit einem Sender oder einem DJ-Gerät mit SonicLink (Seite 9).**

**2 Spielen Sie Musik auf dem DJ-Gerät ab.**

- Wenn der Kopfhörer vollständig aufgeladen ist, beträgt die Wiedergabedauer etwa 9 Stunden. (Abhängig von den Nutzungsbedingungen manchmal weniger.)

## Hinweise

- Bei bestimmten Lautstärkepegeln kann Ton aus dem Kopfhörer austreten.
- Der Ton kann verzerrt sein, wenn Sie die Lautstärke so erhöhen, dass die LED-Anzeige am Sender rot leuchtet. Verringern Sie in diesem Fall die Lautstärke des Abspielgeräts, bis die Musik klar und deutlich klingt.

**❖ So befestigen Sie das Kabel am Sender**

**1 Halten Sie den konvexen Teil des Kabelsteckers in dem in der Abbildung unten gezeigten Winkel und stecken Sie den Kabelstecker ein.**

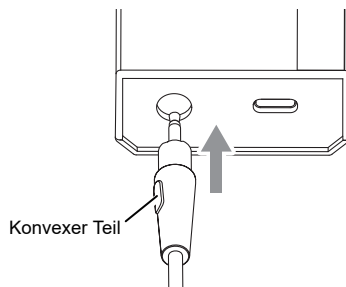

- 2 Drehen Sie den konvexen Teil des Kabelsteckers um etwa 45 Grad im Uhrzeigersinn in die in der Abbildung gezeigte Position, um den Kabelstecker zu verriegeln.

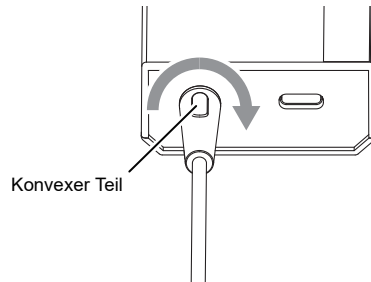

## ❖ So lösen Sie das Kabel vom Sender

- 1 Drehen Sie den konvexen Teil des Kabelsteckers um etwa 45 Grad entgegen dem Uhrzeigersinn, und ziehen Sie dann den Kabelstecker heraus.

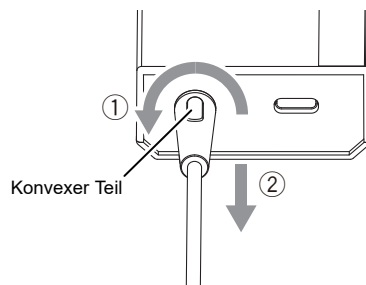

---

## Musikwiedergabe über Bluetooth

Wenn das Bluetooth-Gerät sowohl mit den Bluetooth-Profilen A2DP als auch AVRCP kompatibel ist, können Sie die Fernbedienung am Kopfhörer verwenden, um z. B. die Musikwiedergabe zu starten und Titel zu überspringen.

- A2DP (Advanced Audio Distribution Profile): Überträgt den Ton auf den Kopfhörer.
- AVRCP (Audio/Video Remote Control Profile): Ermöglicht die Fernsteuerung über den Kopfhörer.

### **1 Schließen Sie das Bluetooth-Gerät an den Kopfhörer an (Seite 14).**

### **2 Wählen Sie die Musik oder das Video aus, die/das Sie über das Bluetooth-Gerät wiedergeben möchten.**

- Der Ton der Musik oder des Videos wird über den Kopfhörer wiedergegeben.
- Wenn der Kopfhörer vollständig aufgeladen ist, beträgt die Wiedergabedauer ca. 30 Stunden. (Abhängig von den Nutzungsbedingungen manchmal weniger.)

### **Hinweise**

- Bei bestimmten Lautstärkepegeln kann Ton aus dem Kopfhörer austreten.
- Wenn Sie die Lautstärke des Kopfhörers fast auf das Maximum erhöhen, kann dies zu Verzerrungen der Musik usw. führen. Verringern Sie in diesem Fall die Lautstärke, bis die Musik klar und deutlich klingt.

## ❖ Fernbedienung

Drücken Sie die Tasten am Kopfhörer, um das Bluetooth-Gerät aus der Ferne zu bedienen.

- Je nach Bluetooth-Gerät sind einige Funktionen möglicherweise wirkungslos, wenn die Kopfhörertasten gedrückt werden, oder sie funktionieren anders als in den folgenden Beschreibungen angegeben.

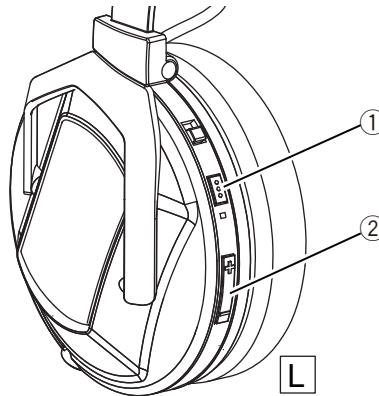

Taste	Aktion	Funktion
① Multifunktions-taste	Einmal drücken	Wiedergabe/Pause
	Zweimal drücken	Zum nächsten Titel springen
	Dreimal drücken	Springt zum Anfang des aktuellen Tracks zurück
② Lautstärketasten	+ kurz drücken	Erhöht die Lautstärke um einen Schritt
	+ lange drücken	Erhöht die Lautstärke kontinuierlich
	- kurz drücken	Verringert die Lautstärke um einen Schritt
	- lange drücken	Verringert die Lautstärke kontinuierlich

### Hinweise

Die Lautstärke kann in 15 Stufen eingestellt werden. Bei Erreichen des Höchst- oder Mindestpegels erklingt ein elektronischer Ton, wenn die Lautstärketaste gedrückt wird.

## Musikwiedergabe über das mitgelieferte Kabel

❖ So bringen Sie das Kabel an

- 1 Halten Sie den konvexen Teil des Kabelsteckers in dem in der Abbildung unten gezeigten Winkel und stecken Sie den Kabelstecker ein.

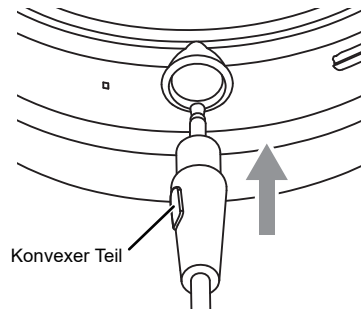

- 2 Drehen Sie den konvexen Teil des Kabelsteckers um etwa 45 Grad im Uhrzeigersinn in die in der Abbildung gezeigte Position, um den Kabelstecker zu verriegeln.

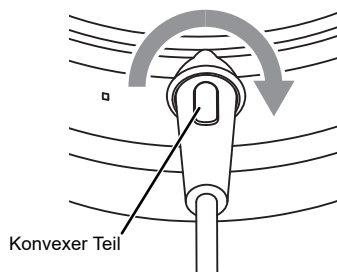

## ❖ So trennen Sie das Kabel

- 1 **Drehen Sie den konvexen Teil des Kabelsteckers um etwa 45 Grad entgegen dem Uhrzeigersinn, und ziehen Sie dann den Kabelstecker heraus.**

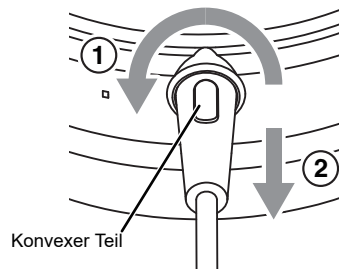

### Hinweise

- Bluetooth und SonicLink lassen sich nicht einschalten, wenn der Kopfhörer über das Kabel angeschlossen ist.
- Die Geräuschunterdrückungsfunktion kann nicht verwendet werden, wenn der Kopfhörer über das Kabel angeschlossen ist.
- Der Stecker an der Kopfhörer-/Senderseite des mit diesem Produkt gelieferten Kabels besitzt eine Struktur, die ein reibungsloses Einstecken und Herausziehen sowie eine sichere Verriegelung ermöglicht, um das Risiko eines unbeabsichtigten Lösens des Kabels bei DJ-Auftritten zu verringern. Dieses Produkt ist mit den Kabeln kompatibel, die mit den Kopfhörern HDJ-CX und HDJ-S7 geliefert werden, da sie dieselbe Steckerstruktur verwenden.
- Wenn ein Kabel angeschlossen wird, während eine Bluetooth-Verbindung aktiv ist, wird die Bluetooth-Funktion des Kopfhörers ausgeschaltet.
- Wenn ein Kabel angeschlossen wird, während eine SonicLink-Verbindung aktiv ist, wird die SonicLink-Funktion des Kopfhörers ausgeschaltet.

---

## Anrufen

Wenn Ihr Telefon (Mobiltelefon, Smartphone usw.) mit HSP- oder HFP-Bluetooth-Profilen kompatibel ist, können Sie den Kopfhörer für Telefonanrufe verwenden.

- HSP (Headset Profile): Sie können Monoton im Kopfhörer hören und über das Mikrofon (⑤) antworten.
- HFP (Hands-Free Profile): Umfasst neben den HSP-Funktionen auch Funktionen zum Senden und Empfangen von Nachrichten.
- Verbinden Sie ein Bluetooth-kompatibles Telefon mit dem Kopfhörer. Informationen zum Herstellen einer Verbindung finden Sie unter „Verbindung über Bluetooth“ (Seite 14).

### 1 (Entgegennehmen eines eingehenden Anrufs) Drücken Sie einmal die Multifunktionstaste am Kopfhörer, um einen Anruf entgegenzunehmen.

(nur HFP) Um einen Anruf abzulehnen, drücken und halten Sie mindestens 2 Sekunden lang die Multifunktionstaste.

### (Tätigen eines Anrufs) Tätigen Sie auf einem Bluetooth-kompatiblen Telefon einen Anruf.

- Lesen Sie die Bedienungsanleitung des Bluetooth-kompatiblen Telefons.
- Um den Anruf abubrechen, drücken Sie einmal die Multifunktionstaste. Der Kopfhörer gibt einen elektronischen Ton aus.

## 2 Anrufen

Sie können während eines Anrufs auch die Lautstärke anpassen. Informationen zur Konfiguration der Einstellungen finden Sie unter „Fernbedienung“ (Seite 19).

### 3 Drücken Sie einmal die Multifunktionstaste am Kopfhörer, um einen Anruf zu beenden.

Der Kopfhörer gibt einen elektronischen Ton aus.

#### Hinweise

- Der Kopfhörer unterstützt nur den Empfang normaler Telefonanrufe. Sie sind nicht mit Smartphone- oder PC/Mac-Anruferwendungen kompatibel.
- Eventuell müssen auf dem Bluetooth-kompatiblen Telefon Freisprecheinstellungen usw. vorgenommen werden.

- Abhängig vom Bluetooth-kompatiblen Telefon können Klingeltöne und Rückruftöne im Kopfhörer zu hören sein.
- Bei der Verwendung der Kopfhörer an Orten, an denen es einen hohen Schallpegel aus der Umgebung gibt, oder an windigen Orten wie im Freien, können Gespräche schwer zu verstehen sein. Gehen Sie in solchen Fällen an einen anderen Ort oder benutzen Sie nicht den Kopfhörer, sondern das Telefon selbst.
- Die Anruffunktion wird nicht unterstützt, wenn das mitgelieferte Kabel angeschlossen ist.

---

---

## Verwenden der Sprachsteuerungsfunktion

Sie können die Sprachsteuerungsfunktion des angeschlossenen Geräts (Siri oder Google Assistant) über das Mikrofon des Kopfhörers verwenden.

- Die Sprachsteuerungsfunktion kann nur verwendet werden, wenn eine Bluetooth-Verbindung besteht.
- Das verbundene Gerät muss mit der Sprachsteuerung kompatibel sein.

---

---

## Verwenden der Sprachsteuerungsfunktion (Siri oder Google Assistant)

- 1 **Halten Sie die Taste für die Geräuschunterdrückung unten an der rechten (R) Ohrmuschel des Kopfhörers 3 Sekunden lang gedrückt.**

Die Sprachsteuerungsfunktion wird aktiviert.

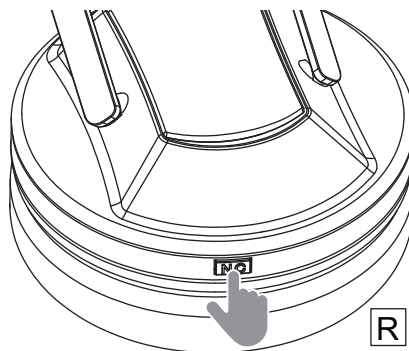



## 2 Nehmen Sie den Finger von der Taste für die Geräuschunterdrückung und richten Sie Ihre Anfrage an Siri oder Google Assistant.

- Um die Sprachsteuerung auszuschalten, halten Sie die Taste für die Geräuschunterdrückung erneut 5 Sekunden lang gedrückt.

### Hinweise

- Es gibt keine Sprachführung oder LED am Kopfhörer, die anzeigt, ob die Sprachsteuerungsfunktion aktiviert oder deaktiviert ist. Sehen Sie auf dem Bildschirm des angeschlossenen Geräts nach, das die Sprachsteuerungsfunktion unterstützt.

---



---

## Verwenden der Geräuschunterdrückungsfunktion

Um die Geräuschunterdrückungsfunktion zu benutzen, verwenden Sie die entsprechende Taste. Jedes Mal, wenn Sie die Taste für die Geräuschunterdrückung drücken, werden die Funktionen wie folgt umgeschaltet, wobei Ihnen der aktuelle Modus per Sprachführung angesagt wird.

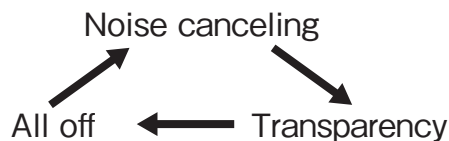

Modus	Effekt	Sprachführung
Noise canceling	Reduziert Umgebungsgeräusche erheblich.	Geräuschunterdrückung ein
Transparency	Ermöglicht Ihnen, Umgebungsgeräusche zu hören, während Sie den Kopfhörer tragen.	Transparenzmodus
All off	Die Funktionen „Geräuschunterdrückung“ und „Transparenz“ sind ausgeschaltet.	Geräuschunterdrückung aus

- Beim Einschalten wird der Kopfhörer immer im Status „Alle Aus“ gestartet.

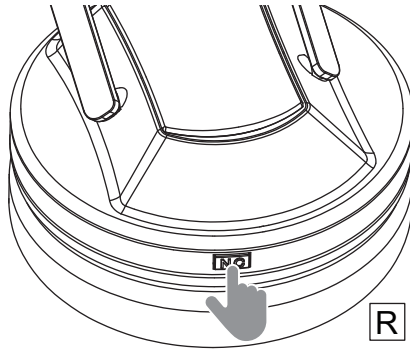

## Hinweise

- Die Geräuschunterdrückungsfunktion ist nur aktiviert, wenn der Kopfhörer über Bluetooth verbunden ist.
- Bei einer Verbindung über SonicLink oder Kabel ist diese Funktion deaktiviert.

---

---

## Weitere Funktionen

---

---

### Zurücksetzen





Wenn der Kopfhörer nicht reagiert, können Sie ihn zurücksetzen.

- 1 Drücken Sie im eingeschalteten Zustand mindestens 5 Sekunden lang gleichzeitig die Multifunktions- und die Lautstärketaste +.**

Alle vorherigen Vorgänge werden zurückgesetzt. (Informationen zu den nicht mehr gekoppelten Geräten werden ebenfalls gelöscht.) Nach dem Zurücksetzen wird die Stromversorgung ausgeschaltet.

## Verbindungsanzeige-LED (Kopfhörer)

Blinkt in bestimmten Sequenzen und Farben, um den Status der drahtlosen Verbindung des Kopfhörers anzuzeigen.

Funktion	LED-Muster	
Einschalten	Leuchtet (ca. eine Sekunde)	
Nicht verbunden (Warten auf Verbindung)	Blinkt langsam	 ...
Kopplungsmodus (Suche nach Gerät)	Blinkt schnell	 ...
Verbindungsherstellung	Leuchtet	 ...
Gekoppeltes Gerät wird zurückgesetzt	Blinkt schnell (ca. 2 Sekunden)	

- Leuchtet blau im Bluetooth-Modus und weiß im SonicLink-Modus.
- Immer aus bei Verbindung über Eingangsbuchse.
- Die Batteriestandsanzeige blinkt auch, während das gekoppelte Gerät zurückgesetzt wird.

## Batteriestandsanzeige-LED (Kopfhörer)

Der Blinkstatus der LED zeigt das Ein-/Ausschalten und den verbleibenden Batteriestand an.

Batteriestand	LED-Muster	
100 % bis 60 %	3 Lämpchen	
60 % bis 30 %	2 Lämpchen	
30 % bis 10 %	1 Lämpchen	
10 % bis 0 %	1 Blinkzeichen	
Laden 0 % bis 30 %	1 Blinkzeichen	
Laden 30 % bis 70 %	1 Lämpchen, 1 Blinkzeichen	
Laden 70 % bis 99 %	2 Lämpchen, 1 Blinkzeichen	
Ladevorgang abgeschlossen 100 %	3 Lämpchen (3 Sekunden) → Schaltet sich aus	

- Wenn der Ladevorgang abgeschlossen ist, erlischt die LED.

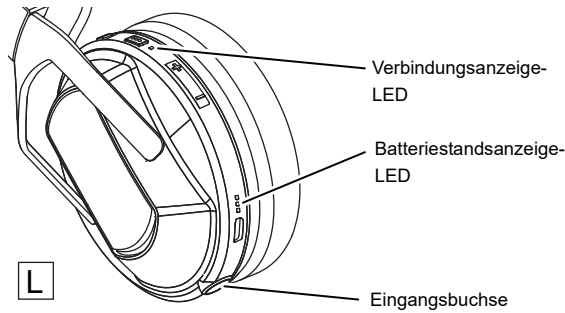

## Verbindungsanzeige-LED (Sender)

Blinkt in bestimmten Sequenzen und Farben, um den Status der drahtlosen Verbindung des Senders anzuzeigen.

Funktion	LED-Muster
Einschalten	Leuchtet (ca. eine Sekunde)
Nicht verbunden (Warten auf Verbindung)	Blinkt langsam
Kopplungsmodus (Suche nach Gerät)	Blinkt schnell
Verbindungsherstellung	Leuchtet

## Eingangsanzeige-LED (Sender)

Der Leuchtstatus ändert sich je nach Pegel des Eingangssignals.

Eingangspegel	LED-Muster
Eingangspegel: Niedrig	Dunkelgrünes Licht
Eingangspegel: Hoch	Hellgrünes Licht
Eingangspegel: Zu hoch	Rotes Licht

- Wechselt in den blinkenden Status, um den Mono-Eingang anzuzeigen.

## Batteriestandsanzeige-LED (Sender)

Der Blinkstatus der LED zeigt das Ein-/Ausschalten und den verbleibenden Batteriestand an.

Batteriestand	LED-Muster
100 % bis 60 %	3 Lämpchen 
60 % bis 30 %	2 Lämpchen 
30 % bis 10 %	1 Lämpchen 
10 % bis 0 %	1 Blinkzeichen 
Laden 0 % bis 30 %	1 Blinkzeichen 
Laden 30 % bis 70 %	1 Lämpchen, 1 Blinkzeichen 
Laden 70 % bis 99 %	2 Lämpchen, 1 Blinkzeichen 
Ladevorgang abgeschlossen 100 %	3 Lämpchen (3 Sekunden) → Schaltet sich aus 

- Wenn der Ladevorgang abgeschlossen ist, erlischt die LED.

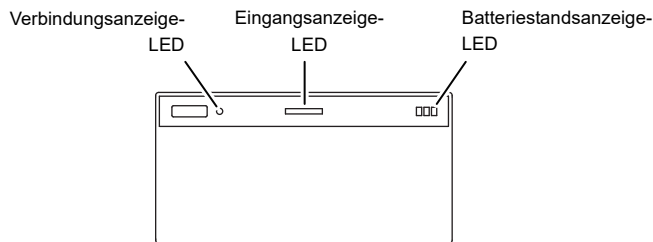

## Klappmechanismus

Der Kopfhörer ist so gestaltet, dass er in eine kompakte Form zusammenklappt werden kann, wenn er nicht gebraucht wird.

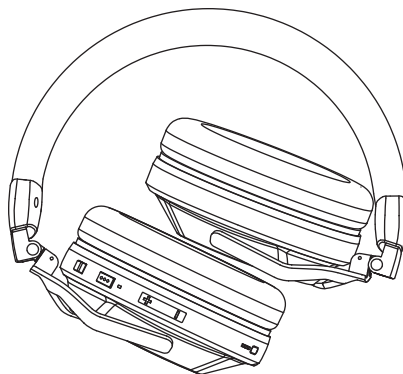

## Abnehmbare Ohrpolster

### ❖ So entfernen Sie die Ohrpolster

Die Ohrpolster werden durch Arretierungen an der Innenseite des Gehäuses gesichert. Drücken Sie die Unterseite des Ohrpolsters vorsichtig nach innen, wie in der Abbildung gezeigt, und entfernen Sie das Ohrpolster, während Sie es von den Arretierungen lösen.

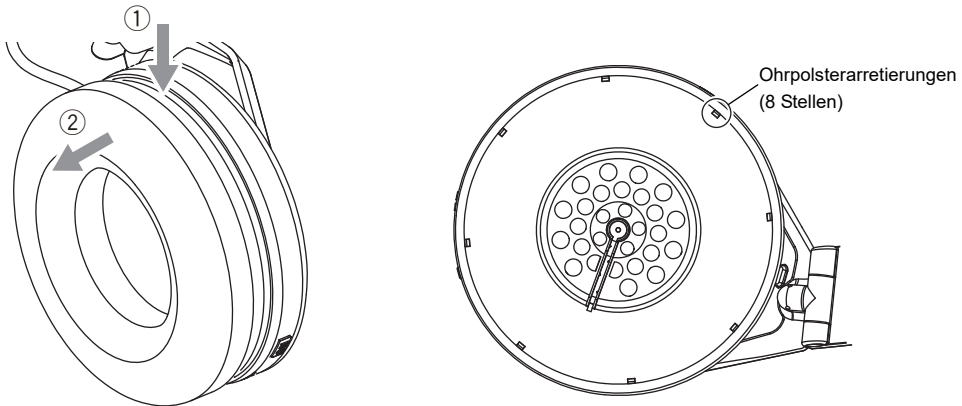

### ❖ So bringen Sie die Ohrpolster an

Schieben Sie die Basis des Ohrpolsters in das Gehäuse und befestigen Sie es dann mit den 8 Arretierungen. Wenn das Ohrpolster steif ist, platzieren Sie es in einem Winkel wie in der Abbildung gezeigt, und drücken Sie dann die Arretierungen nacheinander ein.

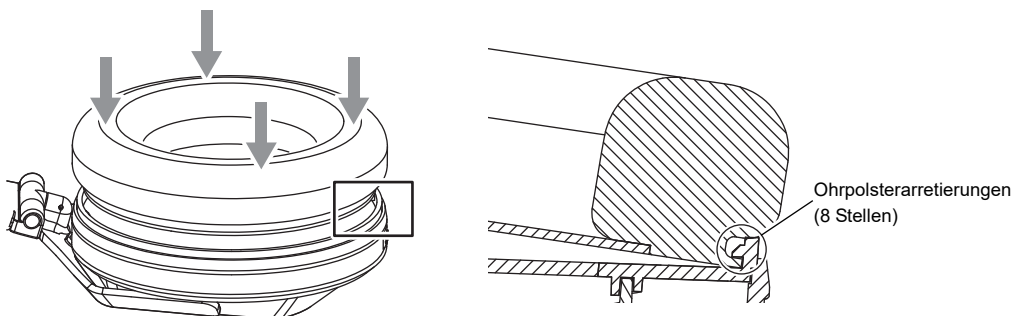

---

---

# Störungsbeseitigung

- Da die Bedienung von Bluetooth-Geräten je nach Gerät unterschiedlich ist, lesen Sie bitte das Benutzerhandbuch Ihres Bluetooth-Geräts, um weitere Informationen zu erhalten.
- Wenn Sie das Problem nicht beheben können, nachdem Sie die Bedienungsanleitung des Geräts gelesen haben, setzen Sie den Kopfhörer zurück. Informationen zum Zurücksetzen finden Sie unter „Zurücksetzen“ (Seite 26).
- Wenn der Kopfhörer nach dem Ausführen der nachstehend beschriebenen Schritte immer noch nicht normal funktioniert, lesen Sie die Hinweise für den Gebrauch und wenden Sie sich an einen autorisierten Kundendienst oder Ihren Händler.

---

---

## Allgemein

### ❖ Die Einschaltung funktioniert nicht.

- Kopfhörer und Sender aufladen.
- Beachten Sie, dass sich die Stromversorgung nicht einschaltet, wenn das Kabel an der Eingangsbuchse des Kopfhörers angeschlossen ist.

### ❖ Kopfhörer und Sender werden nicht aufgeladen.

- Kontrollieren Sie, dass der Kopfhörer, der Sender und das USB-Netzteil fest mit dem mitgelieferten USB-Ladekabel verbunden sind.
- Kontrollieren Sie, dass das USB-Netzteil fest in eine Steckdose eingesteckt ist.

### ❖ Die Geräuschunterdrückungsfunktion scheint nicht zu funktionieren.

- Überprüfen Sie, ob die Geräuschunterdrückungsfunktion eingeschaltet ist.
- Aufgrund der Umgebung oder der Art der Geräusche sind möglicherweise keine Geräuschunterdrückungseffekte zu erkennen.

### ❖ Bei angeschlossenem Kabel wird kein Ton ausgegeben.

- Überprüfen Sie, ob das mitgelieferte Kabel fest mit dem Kopfhörer, dem Sender oder dem Wiedergabegerät verbunden ist.

## ❖ **Der Geräuschunterdrückungsmodus ändert sich nicht.**

- Überprüfen Sie die Bluetooth-Verbindung.

---

---

## **Wenn Sie SonicLink verwenden möchten**

### ❖ **Kopplung über SonicLink nicht möglich.**

- Verringern Sie vor dem Koppeln den Abstand zwischen dem Kopfhörer und dem Sender oder dem zu koppelnden Gerät.

### ❖ **Verbindung mit SonicLink nicht möglich.**

- Vergewissern Sie sich, dass der Schalter für den Verbindungsmodus auf den SonicLink-Modus eingestellt ist (die Verbindungsanzeige-LED leuchtet weiß).
- Vergewissern Sie sich, dass der Kopfhörer und der Sender eingeschaltet sind.

### ❖ **Die Eingangsanzeige-LED des Senders leuchtet nicht.**

- Überprüfen Sie, ob das Tonsignal in die Eingangsbuchse des Senders eingegeben wird.
- Überprüfen Sie, ob die Lautstärke des Wiedergabegeräts, das an die Eingangsbuchse des Senders angeschlossen ist, zu niedrig ist.

### ❖ **Es wird kein Ton ausgegeben.**

- Vergewissern Sie sich, dass der Kopfhörer und der Sender eingeschaltet sind.
- Überprüfen Sie, ob das mitgelieferte Kabel fest mit dem Sender und dem Wiedergabegerät verbunden ist.
- Passen Sie die Lautstärke des Wiedergabegeräts an, bis die Eingangsanzeige-LED des Senders grün leuchtet.

### ❖ **Die Lautstärke kann nicht eingestellt werden.**

- Die Lautstärketasten am Kopfhörer sind deaktiviert, wenn der Kopfhörer über SonicLink angeschlossen ist. Passen Sie die Lautstärke am Wiedergabegerät an.

### ❖ **Der Ton ist verzerrt.**

- Überprüfen Sie, ob sich in der Nähe Geräte wie Mikrowellenherde oder drahtlose Funkgeräte befinden, die elektromagnetische Wellen im 2,4-GHz-Frequenzband aussenden, oder ob sich in diesem Bereich Hindernisse befinden.
- Stellen Sie die Lautstärke des Wiedergabegeräts so ein, dass die Eingangsanzeige-LED des Senders nicht rot aufleuchtet.



## ❖ Die Übertragungsstrecke ist kurz, aber trotzdem kommt es zu Tonaussetzern.

- Überprüfen Sie, ob sich in der Nähe Geräte wie Mikrowellenherde oder drahtlose Funkgeräte befinden, die elektromagnetische Wellen im 2,4-GHz-Frequenzband aussenden, oder ob sich in diesem Bereich Hindernisse befinden.
- Wenn der Ton ausfällt oder Rauschen auftritt, wenn Sie 2 oder mehr Kopfhörerpaare verwenden, versuchen Sie, den Abstand zwischen den Kopfhörern und dem Sender zu vergrößern.

---

---

## Wenn Sie Bluetooth verwenden möchten

### ❖ Kopplung über Bluetooth nicht möglich.

- Bringen Sie den Kopfhörer und das Gerät vor dem Koppeln nahe zusammen.

### ❖ Es kann keine Bluetooth-Verbindung hergestellt werden.

- Vergewissern Sie sich, dass der Schalter für den Verbindungsmodus auf den Bluetooth-Modus eingestellt ist (die Verbindungsanzeige-LED leuchtet blau).
- Vergewissern Sie sich, dass der Kopfhörer und das gekoppelte Gerät eingeschaltet sind.
- Überprüfen Sie, ob die Bluetooth-Funktion auf dem gekoppelten Gerät eingeschaltet ist.

### ❖ Es wird (während der Musikwiedergabe) kein Ton ausgegeben.

- Vergewissern Sie sich, dass der Kopfhörer und das gekoppelte Gerät eingeschaltet sind.
- Verwenden Sie ein A2DP-kompatibles Bluetooth-Gerät.
- Überprüfen Sie, ob das gekoppelte Gerät Musik abspielt.
- Vergewissern Sie sich, dass die Wiedergabelautstärke des Kopfhörers und des gekoppelten Geräts nicht zu niedrig ist.

### ❖ Der Ton (während der Musikwiedergabe) ist verzerrt.

- Überprüfen Sie, ob sich in der Nähe Geräte wie Mikrowellenherde oder drahtlose Funkgeräte befinden, die elektromagnetische Wellen im 2,4-GHz-Frequenzband aussenden, oder ob sich in diesem Bereich Hindernisse befinden.

## ❖ **Der Freisprechbetrieb funktioniert nicht.**

- Verwenden Sie ein HFP- oder HSP-kompatibles Bluetooth-Gerät.
- Wenn das gekoppelte Gerät mittels A2DP über Bluetooth verbunden ist, kann je nach Gerätespezifikation ein Umschalten erforderlich sein.

## ❖ **Die Übertragungsstrecke ist kurz, aber trotzdem kommt es zu Tonaussetzern.**

- Überprüfen Sie, ob sich in der Nähe Geräte wie Mikrowellenherde oder drahtlose Funkgeräte befinden, die elektromagnetische Wellen im 2,4-GHz-Frequenzband aussenden, oder ob sich in diesem Bereich Hindernisse befinden.

---

---

# Technische Daten

---

---

## Kopfhörer HDJ-F10

---

---

### Allgemein

Stromversorgung.....	DC 5 V (beim Laden), DC 3,7 V (integrierter Lithium-Polymer-Akku)
Wiedergabezeit (im SonicLink-Modus)* <sup>1</sup> .....	Ca. 9 Stunden
Wiedergabezeit (im Bluetooth-Modus)* <sup>1</sup> .....	Ca. 30 Stunden (wenn ANC ON eingestellt ist)
Ladezeit* <sup>2</sup> (+25 °C).....	Ca. 2,5 Stunden
Empfohlener Ladetemperaturbereich .....	+10 °C bis +35 °C
Verwendbarer Temperaturbereich.....	0 °C bis +40 °C
Nutzbarer Luftfeuchtigkeitsbereich.....	35 % RH bis 80 % RH (keine Kondensation)
Gewicht .....	356 g

\*1 Abhängig von den Nutzungsbedingungen manchmal weniger.

\*2 Zeit, die benötigt wird, um das Gerät von einem leeren Zustand aus vollständig aufzuladen; die Ladezeit kann je nach Nutzungsbedingungen variieren.

---

---

### Bluetooth

Version .....	Bluetooth-Standard Version 5.2
Maximale Übertragungsdistanz .....	Ca. 10 m* <sup>3</sup> unter ungehinderten Bedingungen
Verwendetes Frequenzband .....	2,4 GHz
Kompatible Bluetooth-Profile .....	A2DP, AVRCP, HSP, HFP
Kompatible Codecs .....	SBC, AAC

\*3 Die Übertragungsdistanz ist ein Richtwert und kann sich je nach angeschlossenem Gerät und Umgebung ändern.

---

## SonicLink

Maximale Übertragungsdistanz ..... Ca. 15 m\*<sup>4</sup> unter ungehinderten Bedingungen  
Verwendetes Frequenzband ..... 2,4 GHz

\*<sup>4</sup> Dies ist die Übertragungreichweite, wenn der Sender (HP-TX01) angeschlossen ist. Die Übertragungreichweite hängt vom angeschlossenen Gerät und der Umgebung ab.

---

## Kopfhörerbereich

Typ ..... Geschlossen, dynamisch  
Impedanz ..... 32 Ω  
Empfindlichkeit ..... 105 dB  
Frequenzgang ..... 5 Hz bis 30.000 Hz  
Treiber ..... ø40 mm  
Stecker ..... Stereo-Ministecker ø3,5 mm

---

## Mikrofonbereich

Typ ..... Elektrischer Kondensator  
Richtcharakteristik ..... Omnidirektional  
Aktiver Frequenzbereich ..... 100 Hz bis 4.000 Hz

---

## Sonstiges

Kopfpolster ..... Nylon  
Ohrpolster ..... Polyurethan (lederähnliche Oberfläche)

---

---

## Sender HP-TX01

---

### Allgemein

Stromversorgung.....	DC 5 V (beim Laden), DC 3,7 V (integrierter Lithium-Polymer-Akku)
Wiedergabezeit* <sup>1</sup> .....	Ca. 9 Stunden
Ladezeit* <sup>2</sup> (+25 °C).....	Ca. 4 Stunden
Empfohlener Ladetemperaturbereich .....	+10 °C bis +35 °C
Verwendbarer Temperaturbereich.....	0 °C bis +40 °C
Nutzbarer Luftfeuchtigkeitsbereich.....	35 % RH bis 80 % RH (keine Kondensation)
Gewicht.....	83 g

\*1 Abhängig von den Nutzungsbedingungen manchmal weniger.

\*2 Zeit, die benötigt wird, um das Gerät von einem leeren Zustand aus vollständig aufzuladen; die Ladezeit kann je nach Nutzungsbedingungen variieren.

---

### SonicLink

Maximale Übertragungsdistanz .....	Ca. 15 m* <sup>3</sup> unter ungehinderten Bedingungen
Verwendetes Frequenzband .....	2,4 GHz

\*3 Die Übertragungsdistanz ist ein Richtwert und kann sich je nach Umgebung ändern.

---

---

# Marken und eingetragene Marken

- „Google“ ist eine eingetragene Marke von Google LLC.
- Mac und Siri sind in den USA und in anderen Ländern und Regionen eingetragene Marken von Apple Inc.
- Die Bluetooth<sup>®</sup> Wortmarke und Logos sind eingetragene Marken der Bluetooth SIG, Inc. und jede Verwendung dieser Marken und Logos durch die AlphaTheta Corporation erfolgt unter Lizenz. Andere Marken und eingetragene Marken sind Eigentum der jeweiligen Inhaber.
- Andere hier erwähnte Produkt-, Technologie- und Firmennamen usw. sind Marken oder eingetragene Marken der jeweiligen Inhaber.

© 2024 AlphaTheta Corporation. Alle Rechte vorbehalten.

<DRI1947-A>